

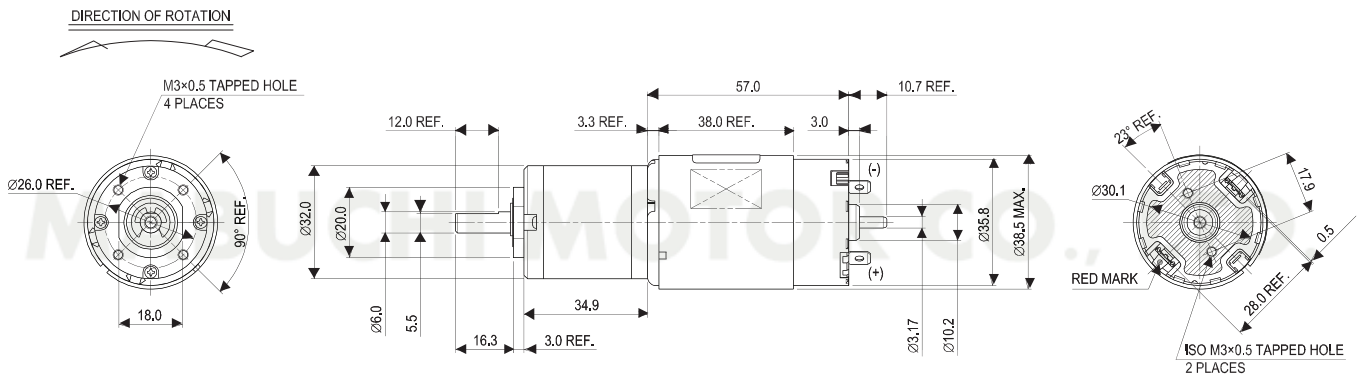

特長と仕様

- RS-555VCモータをベースにしたギヤドモータ
- フェライトマグネット
- ギヤタイプ 遊星ギヤ
- ギヤ比 1:71

MODEL		VOLTAGE		NO LOAD			AT MAXIMUM EFFICIENCY				STALL		
		OPERATING RANGE	NOMINAL	SPEED	CURRENT	SPEED	CURRENT	TORQUE		OUTPUT	TORQUE		CURRENT
			V	r/min	A	r/min	A	N·m	kg·cm	W	N·m	kg·cm	A
MS-555VC	5524	10.8 - 13.2	12	128	0.60	114	4.71	2.22	22.6	26.5	20.2	206	38.0



取り付けネジの長さはモータケース面より5.5以下 (ハウジング側)
 取り付けネジの長さはモータケース面より2.5以下 (エンドベル側)

UNIT : MILLIMETERS

MS-555VC-5524 12V

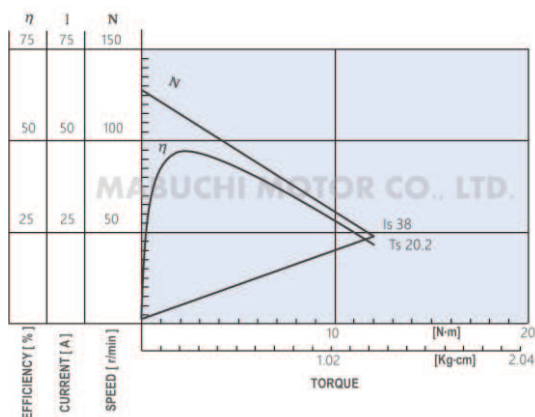

* ギヤ付きでの性能になります